Charles

BEDS

Antonio Citterio



Description

Dieses Bett ist eine Weiterentwicklung des gleichnamigen Sofas, dessen Erkennungszeichen der Fuß in Form eines umgedrehten "L" aus glänzend poliertem oder lackiertem Aluminium ist. Es ist in zwei Versionen erhältlich: eine breitere Version, bei der der Bettrahmen in Bezug auf die leicht versenkte Matratze vorsteht, und eine zweite Version, bei der der Bettrahmen mit der Matratze bündig ist. Auch mit Rollen erhältlich.

Technical information

Innenrahmen:

Stahlrohre und -profile

Innenrahmen Füllung:

kalt elastischer Polyurethanschaum Bayfit® (Bayer®), Futter aus Polyesterfaser

Äußere Füße:

Aluminiumguss glanzpoliert, nickel bronzefarben lackiert oder schwarz verchromt lackiert

Innere Füße:

Stahlrohre und -profile glanzpoliert, nickel bronzefarben lackiert oder schwarz verchromt lackiert

Rollen Traggestell:

Stahl grau lackiert

Rollen:

Kunststoff weiß

Gleiter:

Material thermoplastisch

Bezug:

Stoff oder Leder

Technical drawings

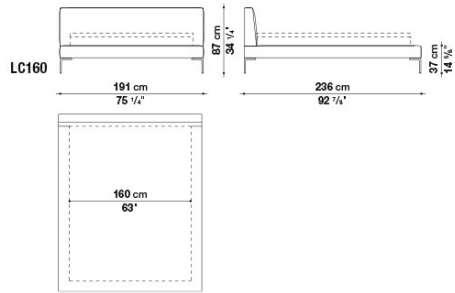

LC160

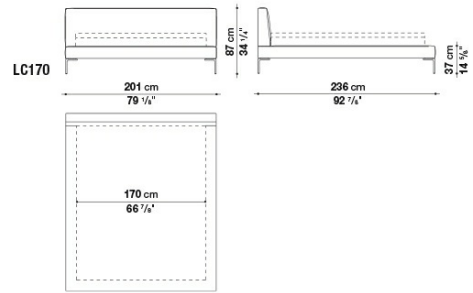

LC170

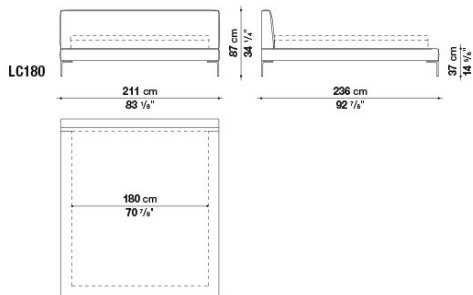

LC180

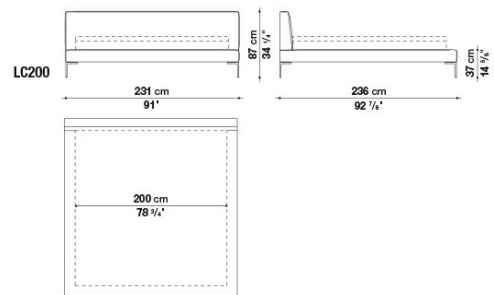

LC200

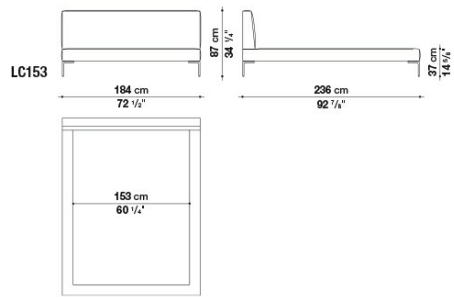

LC153

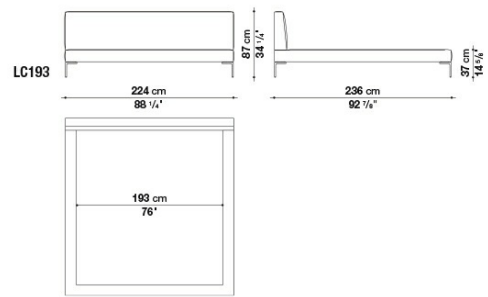

LC193

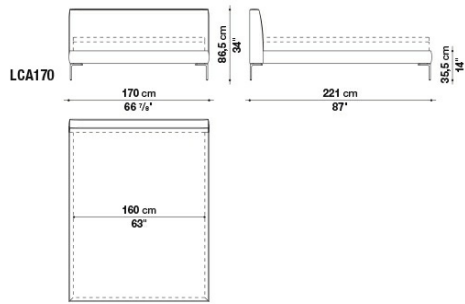

LCA170

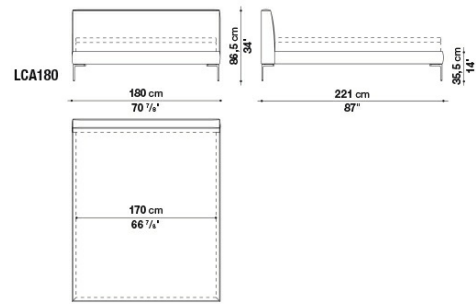

LCA180

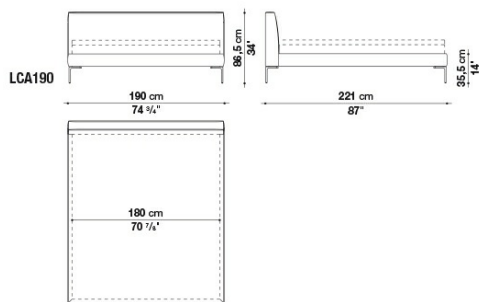

LCA190

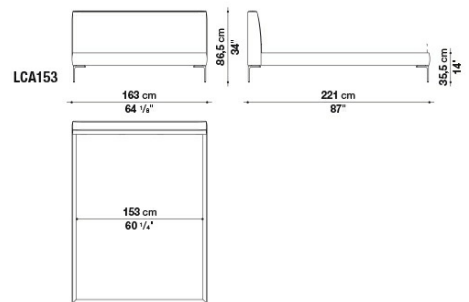

LCA153

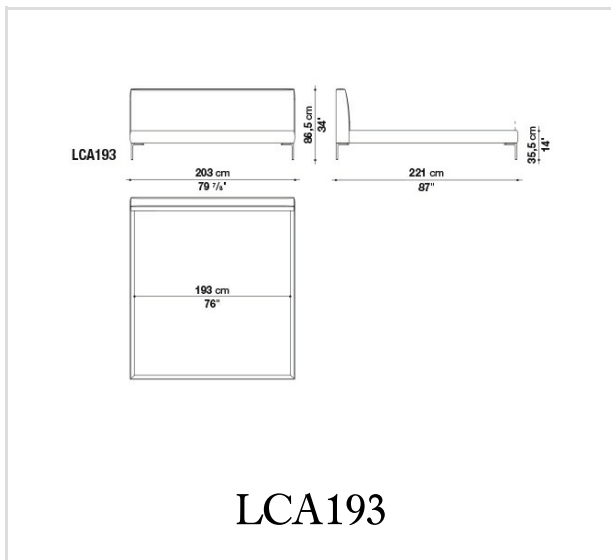

B&B Italia reserves the right to make technological and aesthetic improvements to its models, including changes to the sizes and materials, without notice. The technical drawings do not define the details of the product. The measurements shown are indicative and may undergo changes. In particular, the dimensions relevant to the padded parts are subject to usage tolerances over time caused by the normal adjustment of the padding. For the specific information, please contact the dealer closest to you.